

2019 | MORELO HOME | MORELO LOFT | MORELO ALKOVEN

WILLKOMMEN DAHEIM



FIRST CLASS REISEMOBILE.
MADE IN GERMANY.



MORELO
FIRST CLASS REISEMOBILE



Liebe Freunde! Lassen Sie sich inspirieren, von eleganten Designs,
durchdachten Technik-Features und erstklassigen Ausstattungsmöglichkeiten.
Schicken Sie Ihre Urlaubsträume auf Reisen und entdecken Sie die Welt der
First Class Reisemobile.

WAS STECKT EIGENTLICH HINTER MORELO?

MORELO steht für First Class Reisemobile, die zu den besten der Welt gehören. Ein MORELO ist immer ein Statement für Reiselust, für exzellenten Komfort und ausgezeichnete Qualität. Ein MORELO ist das Gefühl, überall auf der Welt zu Hause zu sein. Oder kurz gesagt: Ein MORELO ist etwas ganz Besonderes – Made in Germany.

Mit dieser Philosophie sind wir in nur wenigen Jahren einer der erfolgreichsten Hersteller von Luxus-Reisemobilen in Europa geworden. Das familiäre Umfeld, die gelebte Individualität, unsere Zielstrebigkeit sowie die jahrzehntelange Erfahrung machen die Marke stark. Und auch wenn wir mit diesem unglaublichen Erfolg in so kurzer Zeit nicht unbedingt gerechnet haben, als wir 2010 mit einem einzigen Prototypen in Richtung Caravan Salon gestartet sind, so haben wir doch immer daran geglaubt.

Das alles macht MORELO besonders. Aber wissen Sie auch, was uns einzigartig macht? Wir haben nicht damit begonnen, unsere eigenen Reisemobile zu bauen, weil wir das große Geld verdienen wollten. Wir haben damit angefangen, weil wir nichts anderes lieber tun würden. Weil es nichts Schöneres gibt, als seine Sachen zu packen und für ein paar Tage, oder noch besser Wochen, durch Skandinavien zu reisen, Süditalien zu entdecken oder nach Portugal zu fahren.

Diese Liebe zum Reisemobil steckt in uns. Und in jedem MORELO.



Dieses Gesamtbild beschreibt,
was uns einzigartig macht.

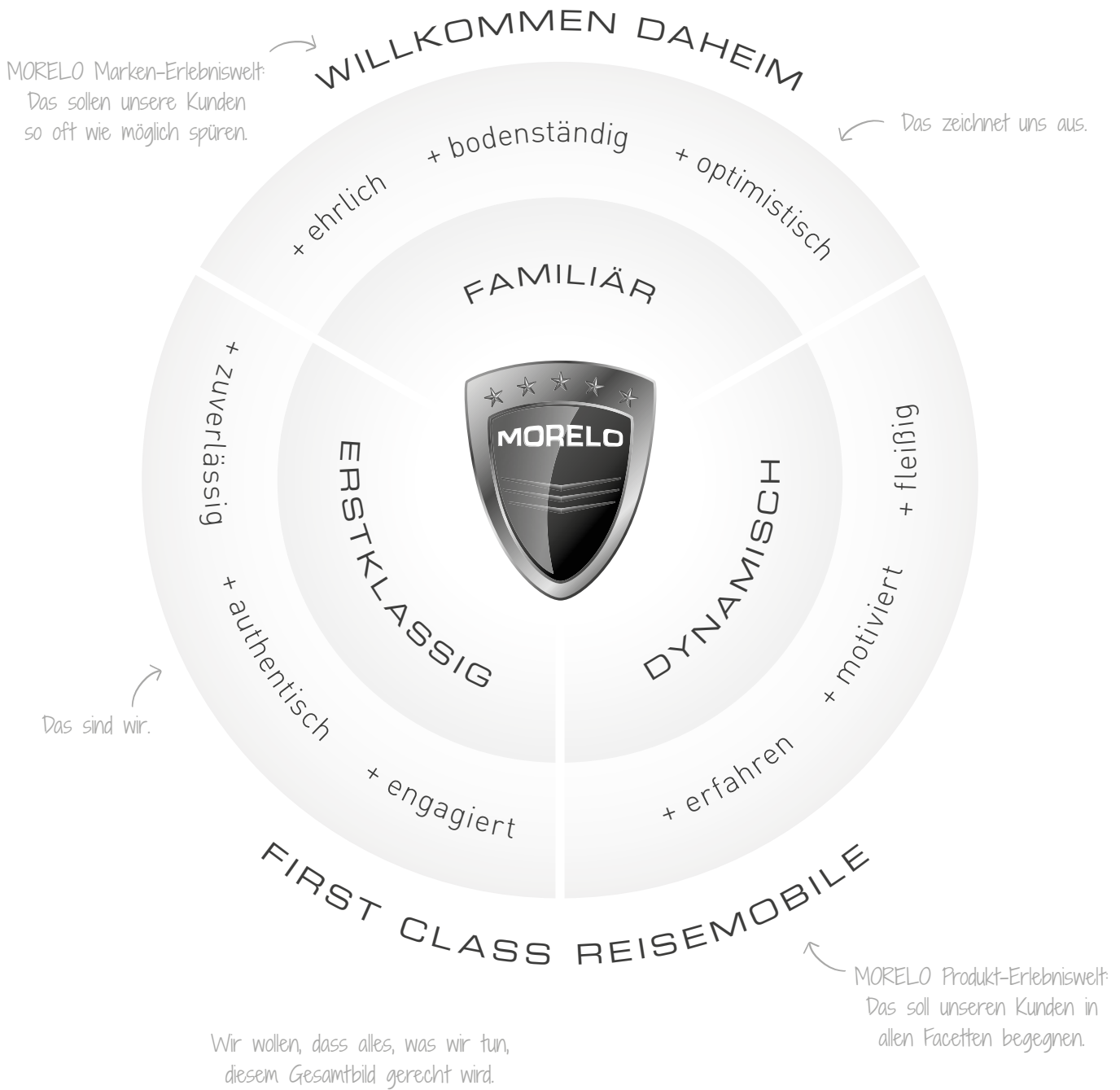

DREI MÄNNER, EINE LEIDENSCHAFT

Wir haben eine ganz einfache Philosophie: Wenn wir etwas tun, dann aus Überzeugung. So hat Jochen Reimann das Unternehmen gegründet, so arbeitet Reinhard Löhner Tag für Tag an der Verbesserung der Fahrzeuge und so unterstützt uns Robert Crispens bei der Umsetzung unserer Ideen. Schon seit den allerersten Tagen des Unternehmens dabei, ist er unser Blick in eine noch erfolgreichere Zukunft.



Jochen Reimann, Geschäftsführer



Robert Crispens, Prokurist



Reinhard Löhner, Geschäftsführer



UNSERE FIRST CLASS MITARBEITER



Die Menschen hinter der Marke.

Kein exzellentes Reisemobil ohne ein exzellentes Team. Vom Folienspezialist bis zum Schreiner. Vom Konstrukteur über den Mechatroniker bis zum Entwicklungsingenieur. Wir sind sehr stolz auf unser professionelles Team. Und auf jeden einzelnen MORELO, der unsere Manufaktur verlässt.



MORELO HOME







WELCOME HOME

Wer viel unterwegs ist, weiß sein Zuhause zu schätzen. Und den Komfort, den es bietet. Der MORELO HOME macht Luxus erfahrbar und Heimat mobil. Er schenkt Ihnen die Freiheit, ungebunden zu sein, die schönsten Orte zu bereisen, neue Ziele zu erreichen, Neues zu entdecken. Und sich dabei immer zu Hause zu fühlen.

Bei MORELO kommt keiner zu kurz. Auf einer Gesamtlänge von mindestens 7,39 Metern bietet der HOME alles, was das Luxus-Reiseherz begehrt: Das First Class „WILLKOMMEN DAHEIM“-Gefühl gepaart mit 180 PS Fahrspaß. So können Sie sicher sein, dass Sie auch bei unserem Kleinsten zu 100% auf MORELO Art reisen. Das ist Minimalismus der Extraklasse.

- ✚ Außenapplikation in Schwarz und Silber
- ✚ Turbodieselmotor
- ✚ 90 Liter Kraftstofftank



TECHNISCHE ANGABEN (Auszug)
 Chassis: IVECO Daily 50 C 18 - 21
 Emissionsklasse: EURO 6
 Zul. Gesamtmasse: bis 5.800 kg

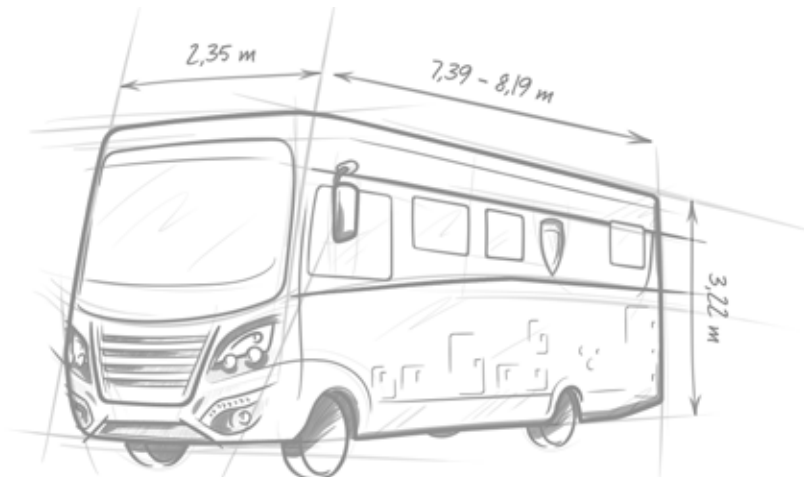



WAHRE GRÖSSE ZEIGT SICH IM DETAIL

Auch unser Kleinster ist ein ganz Großer. Seinen Brüdern aus der MORELO-Familie ist er wie aus dem Gesicht geschnitten. Der Aufbau und die neue Frontmaske sagen auf den ersten Blick: Hier fährt ein MORELO. Im Vergleich zum LOFT ist er kompakter mit einem etwas leichteren Chassis, aber mit einer ebenso beeindruckenden Wandstärke von 42 mm und hervorragenden Isolationswerten. Das ist in dieser Klasse alles andere als die Norm. Außer natürlich bei einem MORELO.



- ✚ MORELO Erscheinungsbild
- ✚ IVECO Fahrwerk
- ✚ Heckantrieb
- ✚ 42 mm Dach- und Wandstärke
- ✚ Kältebrückenfreier Aufbau
- ✚ Unterboden korrosions- und holzfrei



KOMFORTABLE SCHALTZENTRALE

Wohn- und Reisekomfort der Extraklasse bietet das Cockpit des HOME mit seinem großzügigen Raumangebot, dem eigenständigen Armaturenbrett und vielen durchdachten Details, zum Beispiel Omnibus-Wischeranlage und -Außenspiegel. Das abnehmbare Lederlenkrad (optional) erleichtert das Drehen des Fahrersitzes und seine Einbeziehung in den Wohnraum, die erhobene Sitzposition verschafft einen exzellenten Panorama-Rundumblick.



- + Lenkrad abnehmbar (optional)
- + Pilotensitze drehbar
- + Großzügiger Durchgang
- + Panoramafrontscheibe

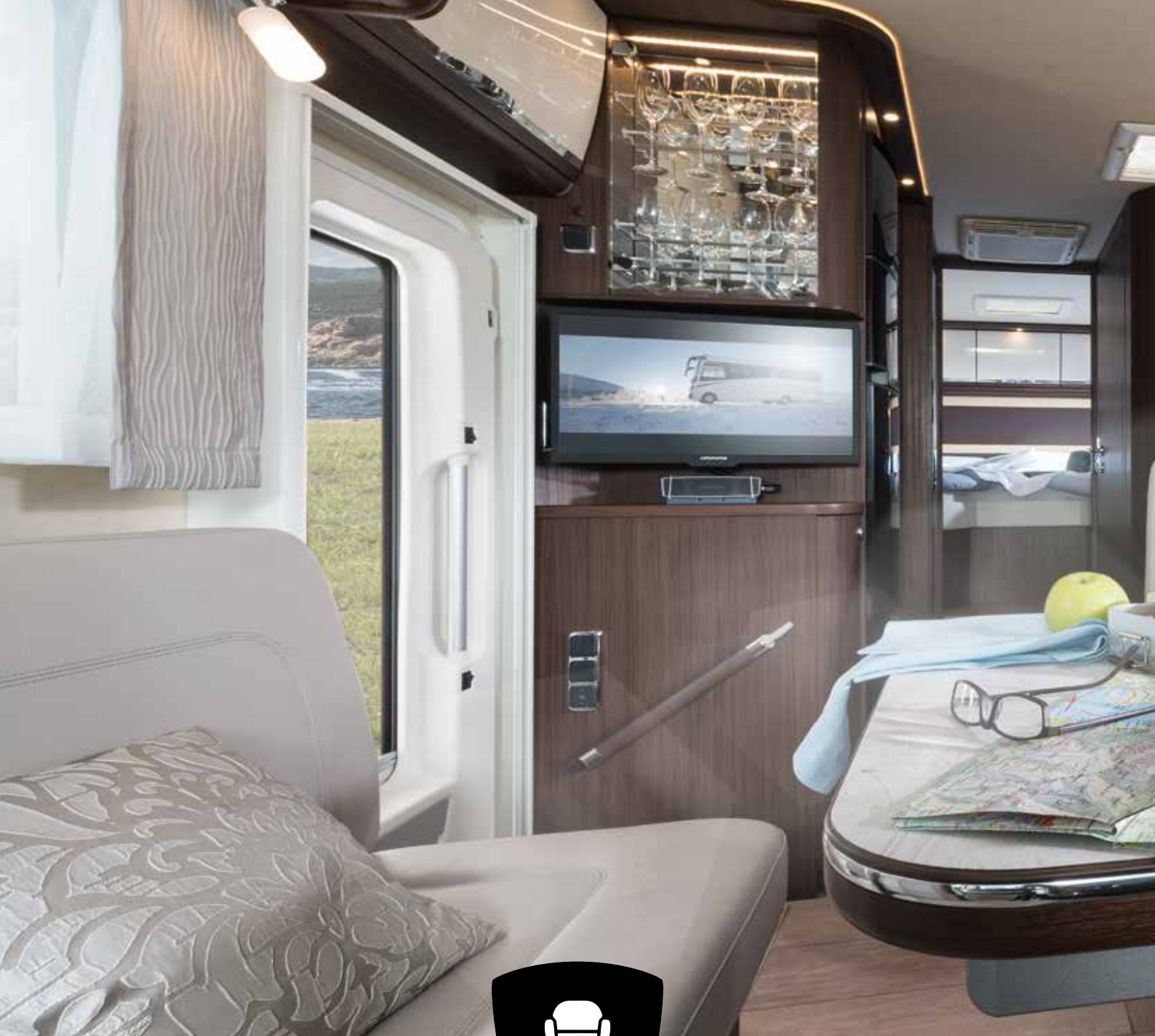

MEHR RAUM ZUM LEBEN

Innen größer als außen, das gibt's nicht? Nun nicht wirklich, aber der HOME bietet Dank des speziellen MORELO Möbeldesigns und trotz seiner kompakten Maße viel mehr Lebensraum als vergleichbare Fahrzeuge. Mit seinen bequemen Polstermöbeln, dem durchgängig ebenen Wohnraumboden und vielen First Class Extras lässt der HOME nichts vermissen, was einen MORELO ausmacht.



- ✚ Großzügiges Raumgefühl
- ✚ Optimale Platznutzung
- ✚ Ebener Wohnraumboden
- ✚ Multifunktionaler Tisch
- ✚ Hochwertige Materialien
- ✚ Hochwertige Polster



SCHÖNER KOCHEN

Was braucht eine Küche, um sich in ihr zu Hause zu fühlen? Genau das, was wir ihr im HOME mitgegeben haben. Die Küche des HOME bietet platzsparend alles, um auch kulinarisch First Class unterwegs zu sein: Einen leistungsfähigen Dreiflammkocher, ein ergonomisch ideal platziertes Spülbecken und viel Stauraum für alles, was eben zu einer voll ausgestatteten Küche gehört.



- + Dreiflammkocher
- + Schubladen mit Soft-Einzug
- + Großvolumige Stauräume



GUT GELAUNT IN DEN TAG

Ein Bad, in dem man sich wohlfühlt, ist ein gelungener Start in den Reisetag. Und der entspannende Schlusspunkt vor dem Zubettgehen. Das Bad im HOME bietet Ihnen alles, was Sie auch unterwegs an Komfort nicht missen möchten. Der abtrennbare Badbereich mit separater Toilette sorgt für Privatsphäre und die große Komfortdusche mit Echtglastüre für die tägliche Erfrischung. Wellness wie zu Hause.



- + Abtrennbarer Badbereich
- + Separater Toilettenraum
- + Geräumige Duschkabine
- + Duschtüre aus Echtglas



MEHR RAUM FÜR SCHÖNE TRÄUME

Schlafen im HOME ist mehr, als nur irgendwie die Nacht zu verbringen. Traumhaft entspannen lässt es sich in den drei Bett-Varianten mit Federsystem, Mehrzonen-Kaltschaummatratze und verstellbaren Kopfteilen. Während die Nacht allmählich hereinbricht und der Sternenhimmel durch das Dachfenster hereinschaut, lassen Sie den Tag in Gedanken noch einmal an sich vorbeiziehen und freuen Sie sich auf den nächsten ... Es ist schön, im HOME zu träumen. Worauf warten Sie noch?



QUEENS-BETT

Das Queens-Bett ist von beiden Seiten zugänglich und lässt dadurch Raum für zwei zusätzliche Kleiderschränke.

Komfortable Größe: **150 x 200 cm**

HECKQUERBETT

Das Heckquerbett nutzt die ganze Fahrzeugbreite und das Schlafzimmer benötigt somit weniger Länge.

Effiziente Größe: **160 x 205 cm**

LÄNGS-BETT

Das Längs-Bett bietet Ihnen maximalen Platz und ist als Doppelbett oder mit zwei getrennten Betten verfügbar.

Premium Größe: **zwei mal 101 x 200 cm**



VIEL PLATZ FÜR DIE KLEINEN EXTRAS

Machen Sie sich keine unnötigen Gedanken über Ihr Gepäck. Beim Beladen des HOME können Sie großzügig sein, denn bei den riesigen Stauräumen ist immer noch Platz für Dies und Das. Die Rollergarage im Heck bietet reichlich Raum für Zweiräder oder fürs große Gepäck. Optimal platzierte Schubladensysteme und Ablagen, praktische Staukästen in der Seitensitzbank, viel Stauraum im Zwischenboden: Auch ein paar Extras machen bei diesem Raumangebot keine Probleme.



- + Großzügige 366 mm Zwischenbodenhöhe
- + Große Stauraumklappen
- + Durchlademöglichkeit im vorderen Stauraum
- + Roller- und Fahrradgarage

MORELO LOFT

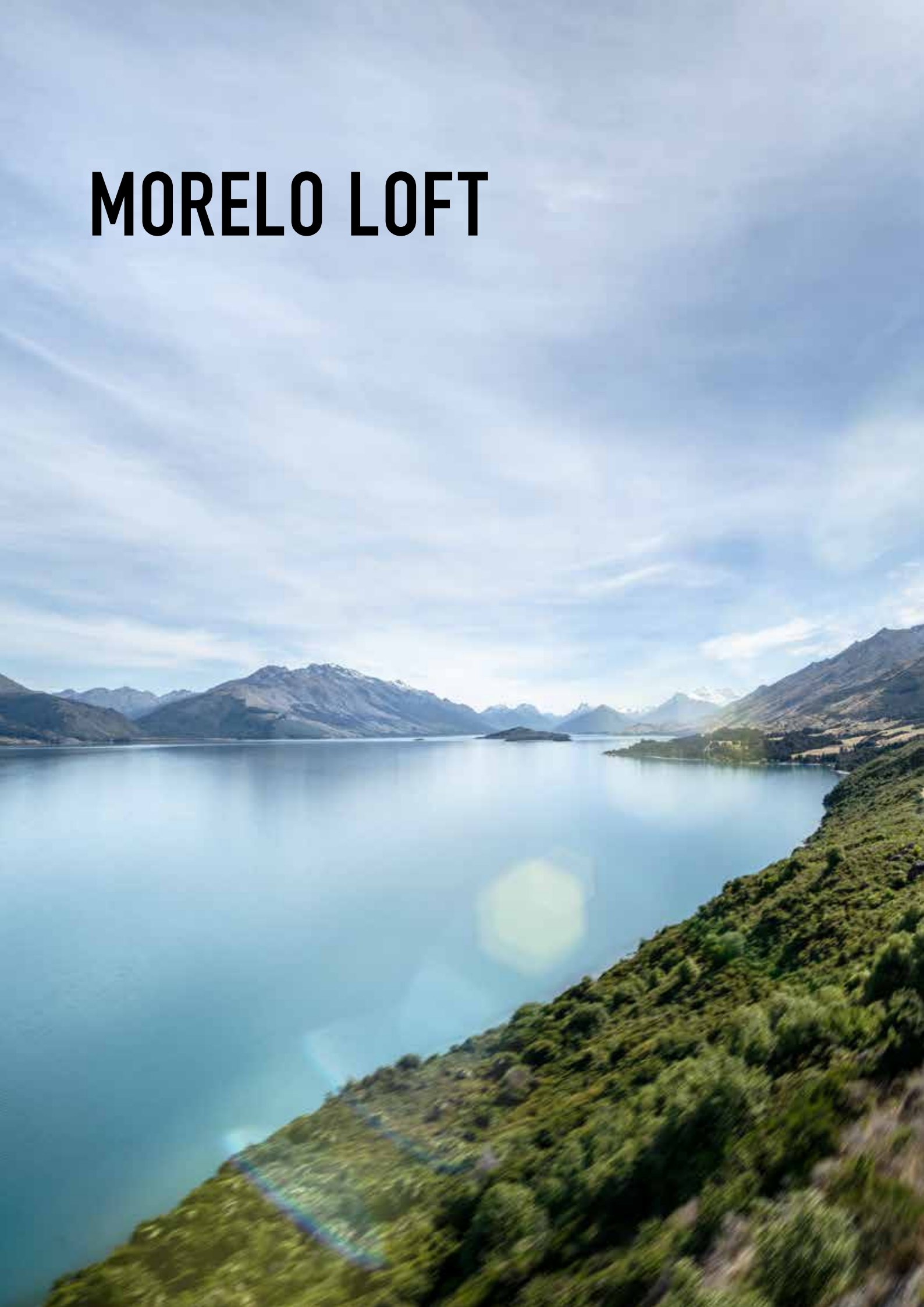



LOFT



ÜBERZEUGENDER AUFTRITT

Von allem ein bisschen Mehr. Schon in der Grundausstattung zeigt sich der neue MORELO LOFT ausgesprochen großzügig: mehr Zuladung dank tragfähigerem Chassis, durchzugsstarker 3-Liter-Motor, mit 2,40 m Breite noch mehr Platz im Wohnraum. Exzellente Qualität und erstklassiger Komfort kombiniert mit einer kompakten Erscheinung und flexibler Mobilität.

Mehr Platz, mehr Möglichkeiten. Wählen Sie aus dreizehn Modellvarianten Ihren Favoriten aus und gestalten Sie Ihren LOFT individuell nach Ihren Vorlieben. Erst wenn Sie sich „WILLKOMMEN DAHEIM“ fühlen, haben wir unsere Mission erfüllt. Das ist unsere Art, Größe zu zeigen.

- ✚ Heckantrieb mit zwillingsbereifter Hinterachse
- ✚ Elektronisch geregeltes Anti-Blockier-System
- ✚ 6-Gang Schaltgetriebe
- ✚ 2,4 Meter breite Außenfront



LOFT

TECHNISCHE ANGABEN (Auszug)
 Chassis: IVECO Daily 70 C 18/21
 Emissionsklasse: EURO 6
 Zul. Gesamtmasse: bis 7.490 kg

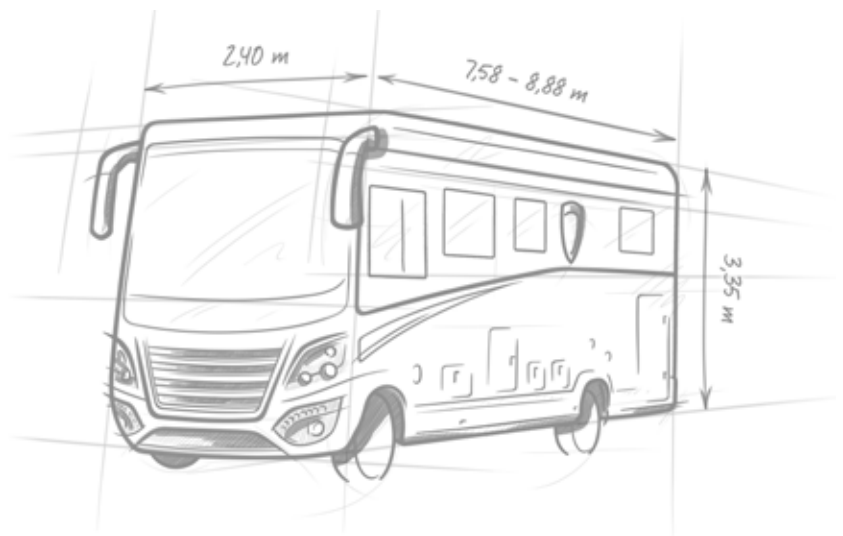



MARKANTE ERSCHEINUNG

Unverkennbar MORELO. So zeigt sich der LOFT von seinen besten Seiten. Also von allen. Die charakteristische Frontpartie und das optionale mattschwarz Carbon-Design unterstreichen die dynamisch-elegante Optik. Die Omnibus-Außenspiegel bieten beste Sicht nach hinten und stehen dem LOFT gut zu Gesicht. LED-Tagfahrlichter setzen Akzente und sorgen dafür, dass Sie gesehen werden. Wobei der LOFT natürlich auch sonst nicht zu übersehen ist.



EXTERIEUR



- ✚ Typische MORELO Optik
- ✚ Omnibus-Außenspiegel
- ✚ LED-Tagfahrlicht
- ✚ Nebelscheinwerfer mit passivem Abbiegelicht



AUSGESPROCHEN WOHNLICH

Fahren oder Wohnen ist beim LOFT nicht die Frage. Das Cockpit zählt zum Wohnraum. So haben wir es auch ausgestattet, mit liebevoll verarbeiteten Einlagen am Armaturenbrett und einem Ambiente, in dem Sie sich sofort zu Hause fühlen. Das große Kühlfach bietet viel Platz. Für ein Erfrischungsgetränk während der Fahrt ist also gesorgt. Das große schwenkbare Navigationssystem (optional) hilft Ihnen, immer auf dem besten Weg zu sein.



COCKPIT



- 1** Premium Cockpit
- 2** Comfort Cockpit
- +** Großes Getränkeköhlfach
- +** Schwenkbares Navi (optional)



WOHLFÜHLEN WIE ZU HAUSE

Nicht jeder Tag ist ein Sonntag. Zum Glück. Denn sonst würde Ihnen entgehen, wie herrlich entspannt es sich auch bei unfreundlichem Wetter in Ihrem LOFT leben lässt. Sich bei sanfter Ambientebeleuchtung in die Polster zu kuscheln und bei einem Drink das Gefühl des Zuhause-seins genießen, das hat schon etwas. Nicht nur bei Regen.



WOHNRAUM



- +** Herrlich bequeme Sitzpolster
- +** Schubkästen mit viel Platz
- +** Indirekte Ambientebeleuchtung
- +** Viel Bewegungsraum
- +** Optional mit Bar-Sitzgruppe



GEFÜHLVOLL GAS GEBEN

Sechs Gänge machen Spaß. Nicht nur am Steuer. Auch in der Küche des MORELO LOFT können Sie am Herd zeigen, dass Sie die Kunst des perfekten Gasgebens bestens beherrschen. Der Dreiflammkocher verkraftet spielend Gerichte mit mehreren Gängen, vom Backofen bis zum Gefrierfach ist in der voll eingerichteten Küche des LOFT alles an Bord, um jede kulinarische Herausforderung anzunehmen.



- + Dreiflammkocher
- + Doppelspülbecken
- + Gewürzboard
- + Vollauszugschubladen
- + Mülleimerauszug
- + Tiefe Oberschränke



WELLNESS INKLUSIVE

Komfort wie zu Hause an einem der schönsten Orte unterwegs: das Bad Ihres MORELO LOFT. Hier dient alles Ihrem Wohlbefinden: die große Dusche mit Echtglastüre, das Ambiente-Licht, der Spiegelschrank, der moderne Waschtisch. Und natürlich das großzügige Platzangebot. Den Tag erfrischend beginnen und entspannt ausklingen lassen, das ist der kleine Luxus für unterwegs.



- + Dusche mit Echtglastüre
- + Duschwände in Sandsteinoptik
- + Keramik-Wasserspültoilette (optional)
- + Großer Spiegelschrank
- + Pflegeleichter Waschtisch



SCHLAFKOMFORT HOCH VIER

Wie man sich bettet, so liegt man: Das heißt für den Schlafkomfort im MORELO LOFT natürlich nichts anderes als First Class. Und das gleich vier Mal: als Queens-Bett, Längsbett, Heckquerbett oder Französisches Bett. Sie haben die Wahl. Wir haben alles getan, dass Sie sich in Ihrem MORELO LOFT auch während der Nachtruhe rundum wohlfühlen. Die schönen Träume kommen da von ganz allein.



QUEENS-BETT

Das Queens-Bett ist von beiden Seiten zugänglich und lässt dadurch Raum für zwei zusätzliche Kleiderschränke.

Komfortable Größe: **160 x 200 cm**

FRANZÖSISCHES BETT

Ideal für alle, die die Nähe zum Partner auch nachts suchen und sich über einen Zusatz-Kleiderschrank freuen.

Französisches Maß: **158 x 195 cm**

LÄNGS-BETT

Das Längs-Bett bietet Ihnen maximalen Platz und ist als Doppelbett oder mit zwei getrennten Betten verfügbar.

Premium Größe: **zwei mal 106 x 200 cm**

HECKQUERBETT

Das Heckquerbett nutzt die ganze Fahrzeugbreite und das Schlafzimmer benötigt somit weniger Länge.

Effiziente Größe: **150 x 210 cm**



KEIN PLATZ FÜR KOMPROMISSE

Verstauen ohne Stau. Drangvolle Enge ist ein Fremdwort beim LOFT. Er bietet mehr als genug Platz für das große und kleine Gepäck und bei der Rückreise machen auch die Souvenirs überhaupt kein Problem. Im Heckraum finden neben den reichlich vorhandenen Schubfächern und Ablagen auch Motorroller oder Fahrräder für die Mobilität vor Ort bequem Platz. Zusätzlichen Stauraum bietet der beheizbare Doppelboden.



- + Große Heckgarage, beidseitig zugänglich
- + Viel Platz fürs Gepäck
- + Alle Stauräume beheizbar
- + Gut zugängliche Stauräume



MEHR ALS NUR MOBIL SEIN

Souverän ans Ziel bringt Sie der MORELO PALACE ALKOVEN, wo immer dies auch sein mag.

Sie bestimmen, wo die Reise hingehet, der PALACE ALKOVEN tut das Seinige, um Ihnen die Fahrt so angenehm wie nie zu machen. Er lässt Sie vergessen, wie viele Kilometer noch vor Ihnen liegen und zeigt dabei eindrucksvoll, was ein Reisemobil der Luxusklasse bieten kann. Vorausgesetzt, es ist ein MORELO.

Die perfekte Nische. Um sich in gemütlichem Ambiente zurückzuziehen oder seinen Mitreisenden ein lauschiges Plätzchen zum Schlafen anzubieten. Mit dem MORELO ALKOVEN wachsen Sie buchstäblich über sich hinaus und sind in Sachen Komfort immer obenauf.

- + Typisches MORELO Heckdesign
- + Komfortables Alkoven-Doppelbett
- + Luftfederter Fahrer- und Beifahrersitz
- + Vollkommen holzfreie Aufbaustruktur
- + Seitenschürzen aus hochstabilen GFK



ALKOVEN

TECHNISCHE ANGABEN (Auszug)

Chassis:

IVECO Eurocargo, 7.490 - 12.000 kg

Mercedes Benz Atego, 9.500 - 15.000 kg

Emmissionsklasse: alle **EURO 6**

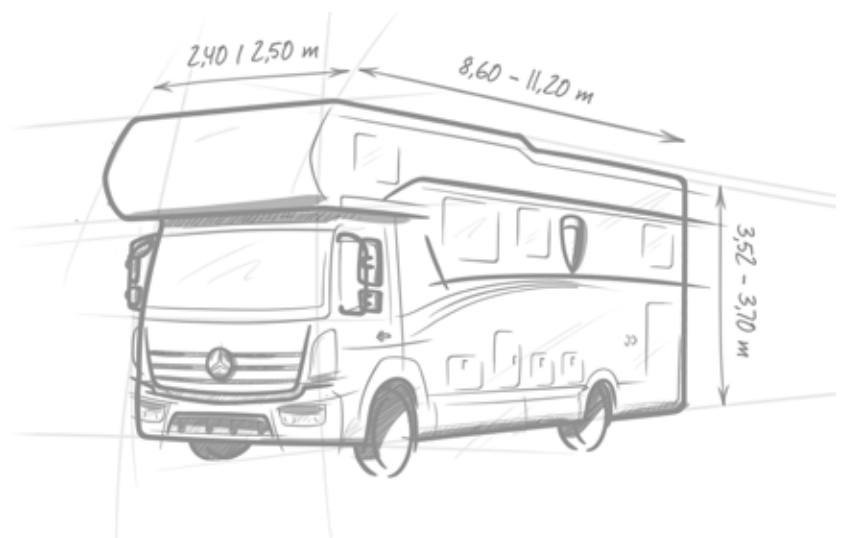



SICHER ANS ZIEL

Modernste Assistenzsysteme sorgen dafür, dass Sie sicher und entspannt an Ihrem Ziel ankommen. Der Spurhalteassistent warnt bei unbeabsichtigtem Verlassen der Fahrspur, der Abstandsregeltempomat (Eurocargo) hält automatisch Abstand zum Vordermann und der Notbremsassistent unterstützt Sie optimal, falls es einmal wirklich eng wird.



- + Spurhalteassistent
- + Abstandsregeltempomat (IVECO)
- + Notbremsassistent



RAUM FÜR REISELUST

Das Cockpit des PALACE ALKOVEN bietet einen separaten, vom Wohnbereich abgetrennten Raum. In der ebenso ergonomisch wie funktionell gestalteten Fahrerkabine sind alle wichtigen Funktions- und Bedienelemente logisch angeordnet und leicht zu erreichen. Die blendfreien Anzeigen sind in allen Situationen perfekt ablesbar. Natürlich lässt sich das Lenkrad stufenlos in Höhe und Neigung verstellen.



COCKPIT





REISEN MIT NIVEAU

Das moderne Interieur begeistert mit vielen Details. Der großzügig gestaltete Raum bietet wohnlige Gastlichkeit und der durchgängig ebene Wohnraumboden sorgt mit seiner Warmwasser-Fußbodenheizung auch in kalten Winternächten für wohlige Wärme. Wohin man auch blickt: Im PALACE ALKOVEN hat alles Niveau. Nicht nur das hochgelegene Alkovenbett.



WOHNRAUM



- + Elegante Möbelfronten
- + Ergonomische Sitzpolster
- + Panorama-Fenster
- + Satelliten TV-Anlage (optional)
- + Warmwasser-Fußbodenheizung



EIN BISSCHEN LUXUS SCHADET NICHT

Auch unterwegs möchte man sich doch wie zu Hause fühlen. Der Wohnraum des PALACE ALKOVEN bietet Ihnen alles, was dazugehört. Von den Luxuspolstern der Sitzgarnituren bis zum Luxus-Blick aus den Fenstern auf die Landschaft. Wobei dieser Luxus bei MORELO Standard ist.



WOHNRAUM





WIE IM SIEBTEN HIMMEL

So schläft es sich im Alkovenbett des PALACE ALKOVEN. Es erweitert die Schlafplätze um zusätzliche zwei Betten, die ebenso wie das Queens-Bett, das Längs-Bett oder das Französische Bett im Heck des Reisemobils nichts an Komfort vermissen lassen.

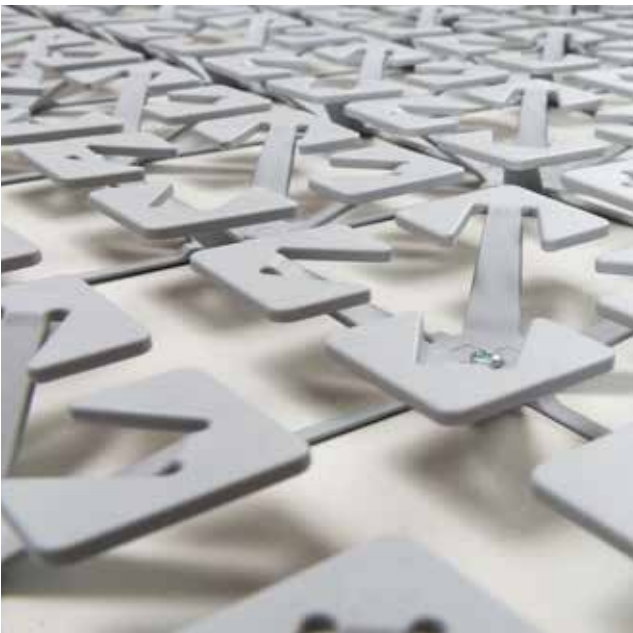

SCHALFEN

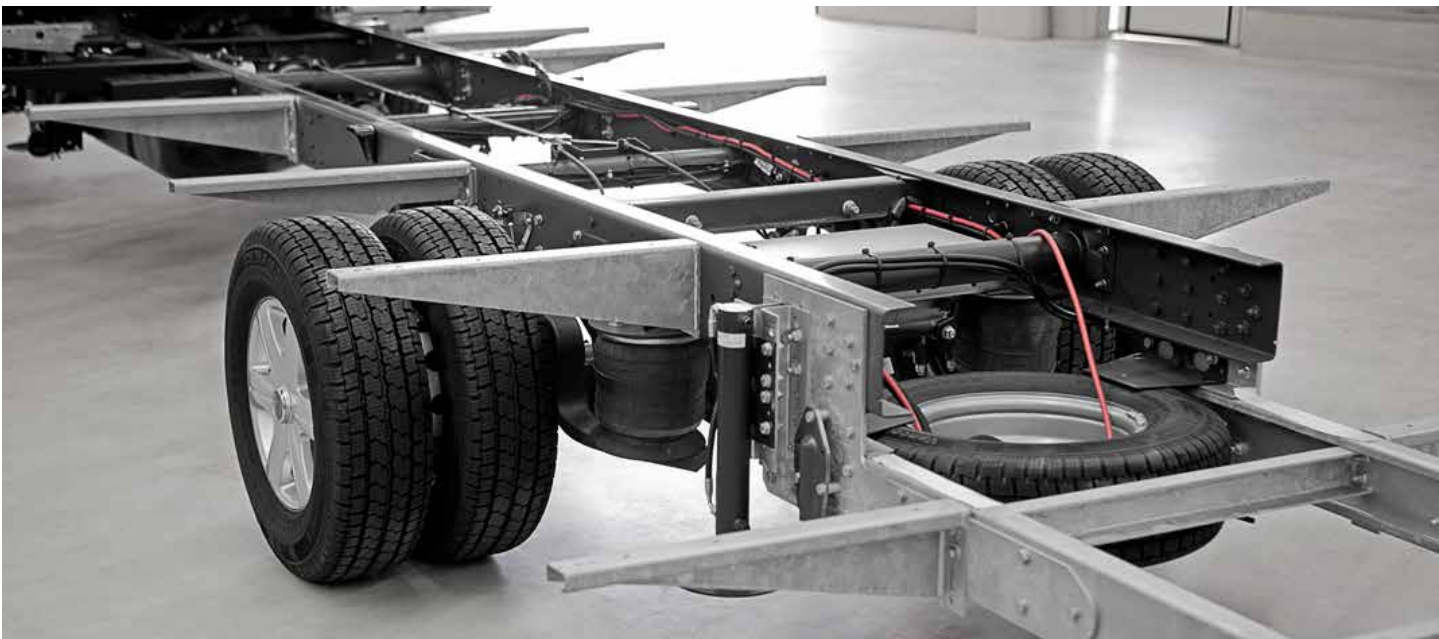

STABILER LEITERRAHMEN

Ein ausgezeichnetes Reisemobil braucht eine solide Basis. Wie unseren stabilen und feuerverzinkten Leiterraahmen.

- + Heckabsenkung um bis zu 330 mm
- + Solide Ausleger für stabilen Aufbau
- + Hohe Verwindungssteifigkeit

GFK-FRONTMODUL

Gemeinsam mit Fahrzeugbau Meier entwickelt und schon in über 1.500 MORELO Reisemobilen verbaut.

- + Hohe Sitzposition
- + Ebener Wohnraumboden
- + Perfekte Isolation



ZF 8-GANG WANDLERGETRIEBE

Antriebskomfort vom Allerfeinsten. Das bietet die neue 8-Gang Automatik von Getriebespezialist ZF.

- + Verschleißfreies Anfahren
- + Kaum spürbare Gangwechsel
- + Maximaler Antriebskomfort

Bilder und Beschreibungen können aufpreispflichtige Optionen enthalten.

EXPERTENTIPP EIN GUT GEMEINTER RAT



SPAREN SIE NICHT AN DER FAHRZEUG-TECHNIK!

Unsere langjährige Erfahrung zeigt: Beim Kauf eines neuen Reisemobils neigt so mancher zur Sparsamkeit, wenn es um die technische Ausstattung geht.

Die immense Nachfrage an Nachrüstungen zeigt jedoch die Nachteile dieser Taktik: Selbst kleine Straßenunebenheiten werden mit Blattfedern schnell zur Zerreißprobe und Bergstraßen ohne Telma-Wirbelstrombremse oft zur Grillparty für die serienmäßige Bremsanlage.

Viele Nachrüstungen lassen sich nur mit zusätzlichem Aufwand und höheren Kosten im Vergleich zur Erstausrüstung realisieren. Genießen Sie den vollen Komfort Ihres MORELO gleich von Beginn an, mit der Chassis-Technik von Fahrzeugbau Meier!



www.fahrzeugbau-meier.de

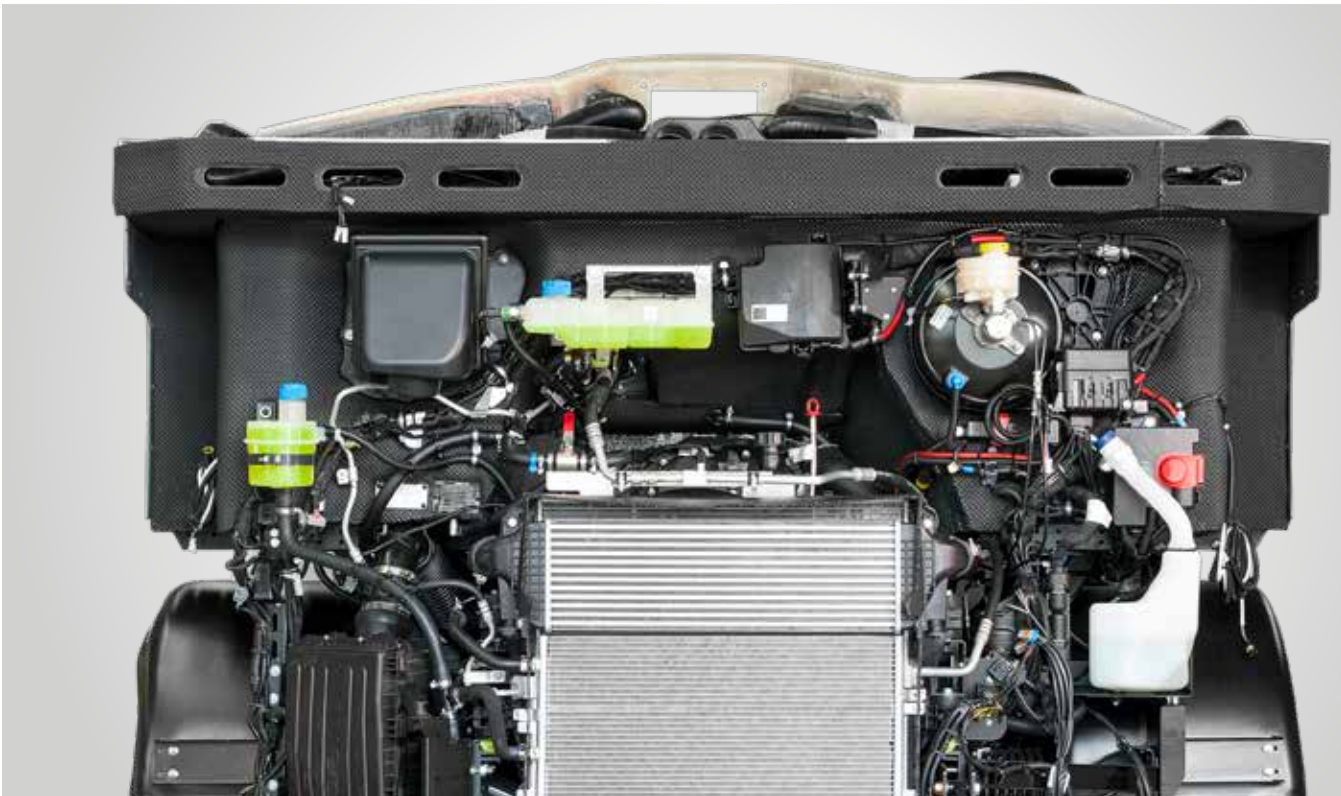

DOPPEL-RÜCKFAHRKAMERA

Mit der Doppel-Rückfahrkamera (optional) für Nah- und Fernbereich wird das Rangieren zum Kinderspiel.

- Nah an der Bordwand
- Perfekter Blick hinter das Fahrzeug
- Digitaler Rückspiegel

HUBSTÜTZENANLAGE

Eine Hubstützenanlage (optional) bietet maximalen Komfort und ist besonders sinnvoll bei längeren Standzeiten.

- Effektiver Niveauegleich
- Keine unangenehmen Wankbewegungen
- Entlastung der Reifen

DOPPELHORN-DRUCKLUFTFANFARE

Ein eindrucksvolles Fahrzeug sollte auch so klingen. Die Doppelhorn-Druckluftfanfare sorgt dafür.

**LEICHTMETALLFELGEN**

Wer mehr Eleganz möchte, sollte bei seinem MORELO auf jeden Fall an Leichtmetallfelgen denken.

- + Sportliche Optik
- + Leichte Reinigung
- + Exzellente Langlebigkeit

Bilder und Beschreibungen können aufpreispflichtige Optionen enthalten.

EXPERTENTIPP

VOLLAUTO- MATISCHES HUBSTÜTZEN- SYSTEM

**GERADE MAL EBEN**

Machen Sie sich Ihren Aufenthalt in Ihrem MORELO so bequem und einfach wie nur möglich: Unsere Hubstützanlagen sind auf ihr Fahrzeug abgestimmt, ein Knopfdruck genügt und das System stellt Ihr Fahrzeug auf 4 Stützen waagrecht. Trotz geringem Eigengewicht kann jede Stütze bis zu 10 Tonnen anheben. Unser Premiumsystem arbeitet selbstverständlich auch beim Einzug der Hubstützen rein hydraulisch, d.h. selbst bei eingesunkenen Stützen werden diese problemlos wieder eingefahren.

UNSER TIPP

Das E+P Hubstützensystem ist sehr robust und gegen Korrosion geschützt. Ankommen und Hubstützen ausfahren – gerade mal eben.



ALKO QUALITY FOR LIFE

www.ep-hydraulics.de

PREMIUM-WANDAUFBAU

In einem MORELO sind Sie von den besten Materialien umgeben, die es im Reisemobilbau gibt. Die Innen- und Außenwände aus einer besonders korrosionsresistenten Aluminiumlegierung sorgen für Stabilität und der hydrophobe XPS-Hartschaum für einen sensationellen Isolationswert. Natürlich bei leichtem Gewicht.

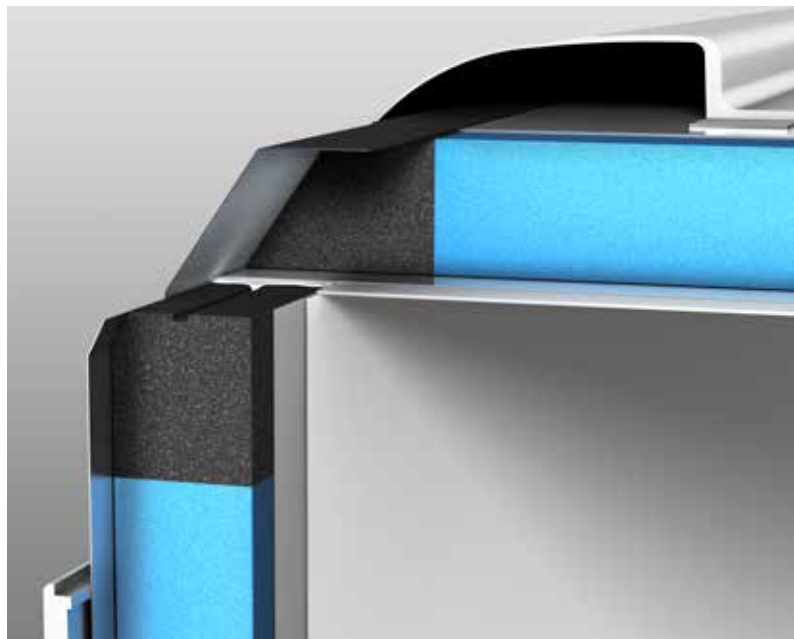
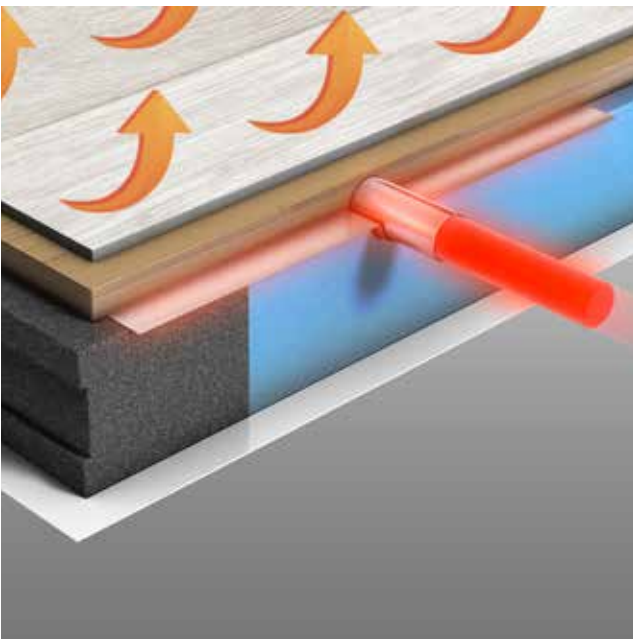
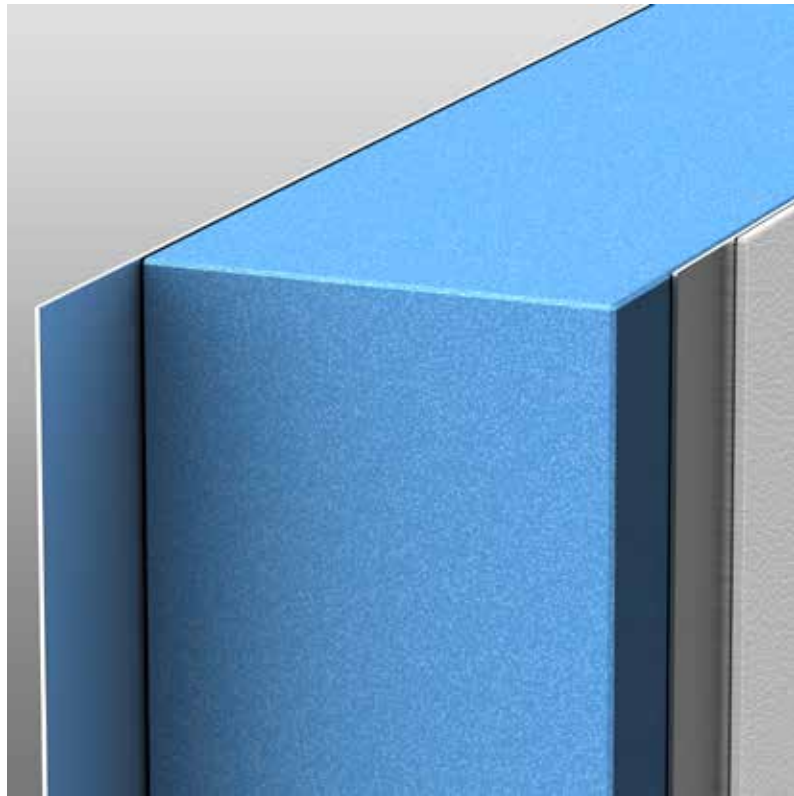

PREMIUM-WOHNRAUMBODEN

Der hochwertige PVC-Boden in Holz-Optik lässt sich leicht reinigen und ist absolut wasserunempfindlich.

- Edle Holzoptik
- Wasserunempfindlich dank PVC-Bodenbelag
- Leichte Reinigung

PREMIUM-DACHAUFBAU

Wir bauen mit Bedacht. Und denken dabei auch an eine intelligente Wasserführung für streifenfreie Seitenwände.

- Blitzsicherheit durch Aluminium-Unterseite
- Optimaler Hagelschutz durch GFK-Oberseite
- Absolut kältebrückenfreie Verklebung

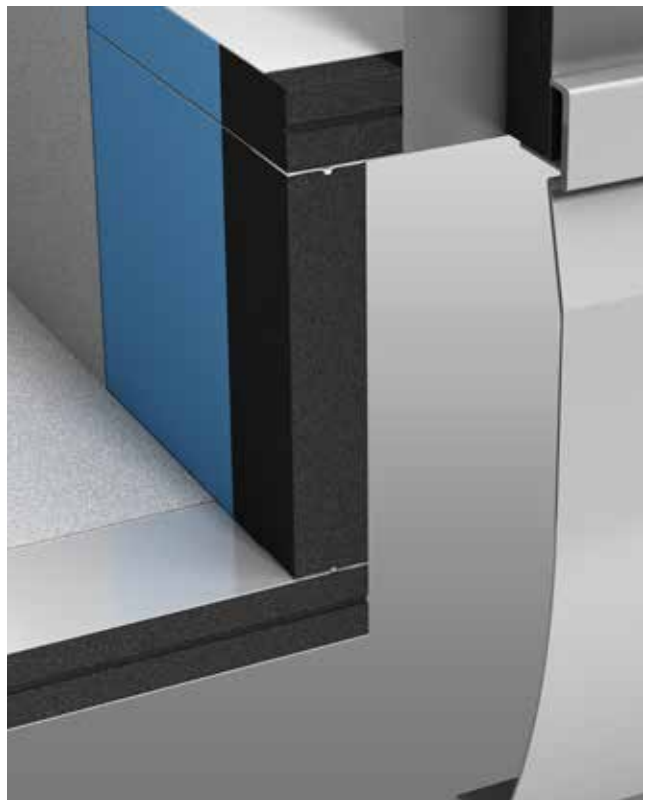
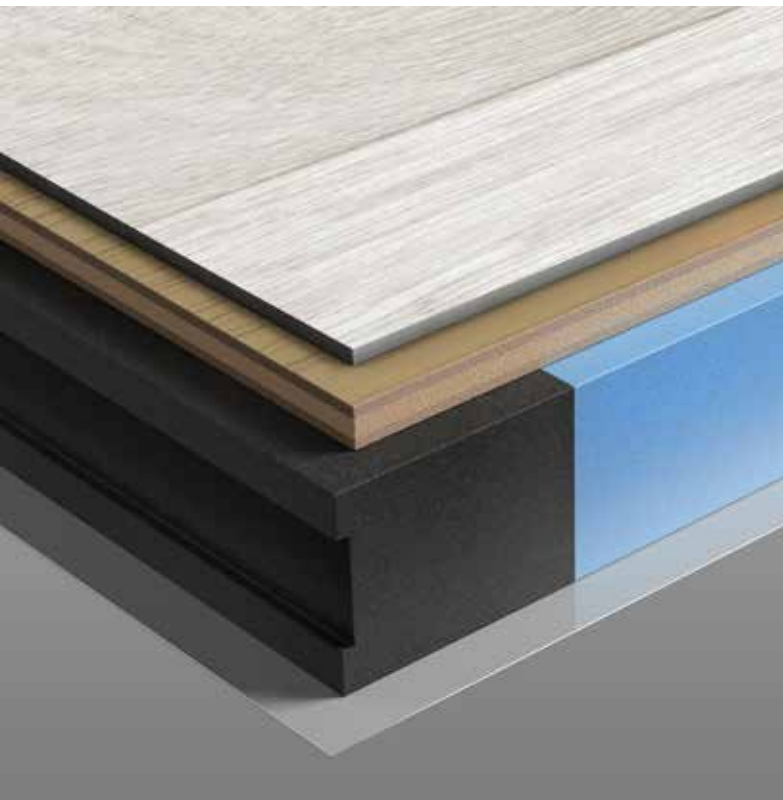

PREMIUM-UNTERBODEN

Dank der stabilen GFK-Unterseite müssen Sie sich um Feuchtigkeit und Korrosion keine Sorgen machen.

- + 100 % wasserfest
- + Schottwände aus ABS-Kunststoff
- + Optimale Isolationswerte durch XPS-Schaum

PREMIUM-HECKABSENKUNG

Tiefer ist besser. Zumindest, wenn es um die Heckabsenkung der Garage geht. So fällt das Be- und Entladen erheblich leichter.

- + Zuverlässige Konstruktion
- + Absenkung um bis zu 380 mm
- + Niedrige Ladekante



LUXUS-FRONT

Ob klirrende Kälte oder brennende Hitze. Wir haben an alles gedacht. Deswegen schützt ein großer Kühlergrill den Motor vor Überhitzen und die beheizbare Panorama-Frontscheibe garantiert freie Sicht bei Minusgraden.



OMNIBUS-AUSSENSPIEGEL

Auf den toten Winkel können Sie gut verzichten. Mit den extragroßen Außenspiegeln haben Sie freie Sicht nach hinten.

- + Integrierte Weitwinkelspiegel
- + Großes Sichtfeld
- + Beheizbar



COCKPIT-SEITENFENSTER

Das flächenbündige Seitenfenster verhindert Schmutzwasserstreifen und lässt sich stufenlos verstellen. (nicht für jedes Modell erhältlich)

- + Verminderte Windgeräusche
- + Kältebrückenfrei
- + Isolier-Doppelverglasung



LICHTKONZEPT

Jederzeit gute Sicht bietet unser Lichtkonzept aus LED-Tagfahrleuchten und modernen Scheinwerfern.

- + LED-Tagfahrlicht
- + Nebelscheinwerfer mit Abbiegelicht
- + Besonders formschön

HECKSPOILER

Der sorgt für weniger Wirbel hinter dem Fahrzeug und reduziert somit auch die Verschmutzung der Rückwand.

- + Schutz der Dach-Verbindung
- + Integrierte dritte Bremsleuchte
- + Sportlicher Look

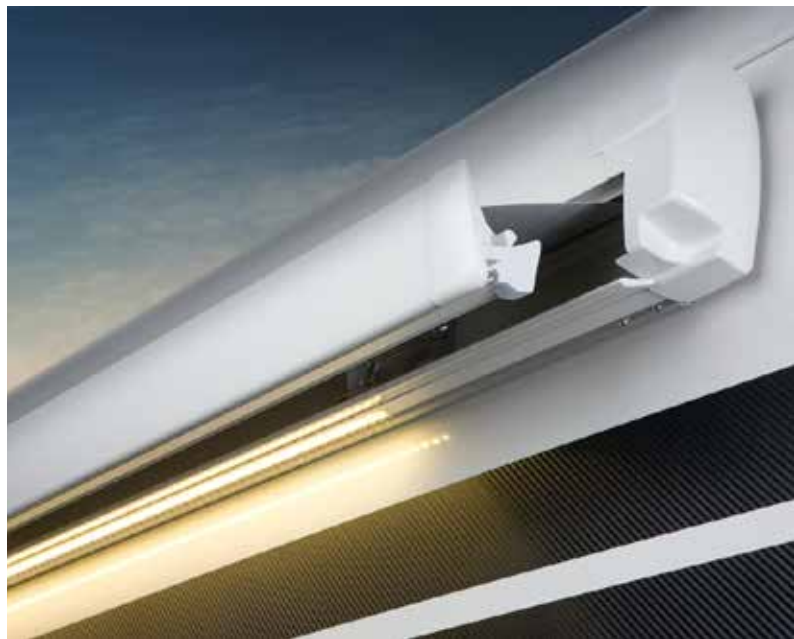

„SECURITY“-EINGANGSTÜR

Damit Sie absolut sicher sein können:
Die GFK-Tür mit integrierten Edelstahlbändern schützt vor Einbrüchen.

- + Hohe Einbruchssicherheit
- + Elektronisches Türschloss mit Codeeingabe
- + Optional für HOME und LOFT

MARKISE MIT LED-BELEUCHTUNG

Die Terrasse haben Sie ja immer direkt vor der Tür. Mit der beleuchteten Markise wird es dort noch schöner.

- + Gehäuse in Wagenfarbe
- + Integrierte LED-Beleuchtung
- + Dimmer für LED-Beleuchtung optional



STAU RAUM

Die durchdachte Raumnutzung im Heck, im Doppelboden und Zurrsysteme erlauben Ihnen, alles mitzunehmen, was für Sie wichtig ist. Und wenn es sein muss, auch noch ein bisschen mehr.



STAU RAUM-WUNDER

Organisationstalent brauchen Sie in einem MORELO nicht unbedingt. Im großen Heckraum und dem großzügigen Doppelboden mit vielen Staumöglichkeiten findet alles seinen Platz.

- + Zurrschienen zur Sicherung von Gepäck
- + Stufenschubladen (ab MORELO ALKOVEN)
- + Vielseitige Sortierung
- + Niedrige Ladekante
- + Leichte Zugänglichkeit
- + Sicher schließende Klappen



MORELO
FIRST CLASS REISEMOBILE

BA MO 151



LUXUS FAHRERHAUSSITZE

In einem MORELO bleiben Sie auch auf langen Strecken entspannt. Die eleganten Integralsitze machen es möglich.

- + Gurtintegriert
- + Diverse Verstellmöglichkeiten
- + Verstellbare Armlehnen

Bilder und Beschreibungen können aufpreispflichtige Optionen enthalten.

EXPERTENTIPP DOMETIC FRESHJET 3200



DACHKLIMAAANLAGE

Im Urlaub haben Temperatur und Luftfeuchtigkeit einen entscheidenden Einfluss auf Ihr Wohlbefinden.

Mit unserem Dometic Freshjet 3200 bewahren Sie unterwegs einen kühlen Kopf oder heizen Ihrem Reisemobil an kalten Tagen ordentlich ein. Selbst bei instabiler Stromversorgung und Spannungsabfällen.

MORELO entsprechend, mehr als nur Standard. Dometic. Mobile living made easy.

UNSER TIPP

Nutzen Sie die Klimaanlage als Duo zur Schaffung von zwei separaten Klimazonen in Schlaf- und Wohnbereich.

DOMETIC
Mobile living made easy.

www.dometic.com

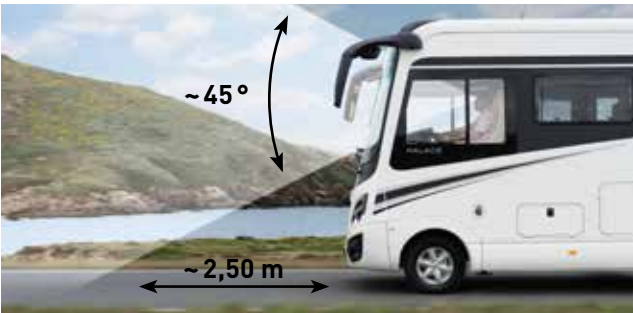

ÜBERSICHTLICHKEIT

Das Cockpit bietet einen Panorama-Rundumblick auf Landschaft und Straße. Die erhöhte Sitzposition schafft Übersicht. Schalthebel und Bedienelemente sind ergonomisch positioniert und erleichtern das Fahren.

PANORAMA-SICHTFELD

Die hochfeste A-Säule fällt besonders schmal aus, damit Sie einen optimalen Blick auf die Straße haben.

- + Riesige Panorama-Frontscheibe
- + Optimales Blickfeld
- + Hochwertige Omnibus-Scheibenwischer

RUNDUM-SICHT

Mit der optimierten Sitzposition im MORELO sehen Sie mehr von der Straße und kommen sicher an.

- + Insgesamt sechs Außenspiegel
- + Wesentlich verkürzter Sichtwinkel
- + Bessere Einsicht in „Tote Winkel“



LEDERLENKRAD ABNEHMBAR

Fühlt sich gut an, sieht gut aus und sorgt für maximale Bewegungsfreiheit. (optional, nicht bei MORELO PALACE ALKOVEN)

- + Edles Leder
- + Unschlagbarer Diebstahlschutz
- + Bequemes Drehen des Fahrersitzes

Bilder und Beschreibungen können aufpreispflichtige Optionen enthalten.

EXPERTENTIPP

WILLKOMMEN IM WARMEN



ALDE FLOW

Alde Flow ist ein separater Warmwassertank, den Sie an den Wasser-Glykol-Kreislauf des Heizungssystems anschließen können.

Der Warmwassertank wärmt das Frischwasser vor, ehe es in den eigentlichen Warmwassertank des Heizkessels gelangt.

Alde Flow liefert zusammen mit der Alde Compact 3020HE (gültig ab Jahresmodell 2016) bei aktiviertem Boost-Modus und einem Durchfluss von 3,5 l / Min. (Kapazität einer normalen Duscharmatur) kontinuierlich 40 °C warmes Duschwasser, solange der Frischwasservorrat reicht.

www.alde-deutschland.de



AUSZIEHTISCH

Für maximale Flexibilität im Wohnraum lässt sich dieser Tisch im Handumdrehen vergrößern und längs sowie quer verschieben.



EBENER WOHNRAUMBODEN

Vom Schlafzimmer bis ins Cockpit auf einer Ebene. Denn auf Stolperfallen verzichten wir gerne.

- + Hochwertiger PVC-Belag
- + Edle Parkett-Optik
- + Keine Stufen

PANORAMA-DACHLUKE

Für Frischluft und viel natürliches Licht sorgt die Panorama-Dachluke. Nicht ohne dabei auch noch elegant auszusehen.

- + Verdunklungs- und Insektenschutzrollo
- + Optional auch im Schlafzimmer möglich
- + Optional auch bei MORELO HOME oder LOFT



LED-VITRINENOBERSCHRANK

Wir haben eine Vitrine konstruiert, die sich durch nichts erschüttern lässt. So bleiben Sekt- und Weingläser während der Fahrt ruhig und genau dort, wo sie hingehören und werden dabei stilvoll beleuchtet.



WARMWASSER-FUSSBODENHEIZUNG

Maximale Effizienz dank der aufwändig in die Dämmung des Fußbodens integrierten Warmwasser Leitungen.

- + Heizleistung regelbar
- + Besonders gleichmäßige Wärmeverteilung
- + Erstklassiger Komfort und maximale Gemütlichkeit

Bilder und Beschreibungen können aufpreispflichtige Optionen enthalten.

EXPERTENTIPP

GRÖSSE IM DETAIL



FERNSEHGERÄTE

Alle Fernsehgeräte in Ihrem MORELO werden von alphonics am Standort Nürnberg hergestellt. Dies ermöglicht eine gleichbleibend hohe Qualität, damit Ihre Erwartungen an ein zuverlässiges mobiles Fernsehgerät erfüllt werden.

Die Geräte sind ausgestattet mit stromsparenden alphonics Weitwinkel-Displays, integriertem Triple-Tuner (DVB-S2, DVB-T2 (H.265), DVB-C mit CI+ für den Empfang von Pay TV), DVD-Player und Bluetooth 4.2 Modul.

UNSER TIPP

Nehmen Sie doch einfach Ihre Lieblingsfilme auf einem geeigneten USB-Stick mit in den Urlaub und genießen Sie auch unterwegs beste Unterhaltung dank alphonics.

alphonics

www.alphonics.de



BARSITZGRUPPE

Mit bis zu fünf Gurtsitzplätzen, einem edlen Vitrinenoberschrank und enormer Beinfreiheit lässt es sich hier in großer Runde entspannen.

INTEGRIERTE SCHUBKÄSTEN

Dank der in die Sitzbank integrierten Schubkästen nutzen Sie den Stauraum ohne die Polster zu entfernen.

- + Zusätzlicher Stauraum
- + Einfache Handhabung
- + Optimal zugänglich

FREITRAGENDER TISCH MIT AUSZUG

Für ein Maximum an Platz und Beinfreiheit, sparen wir Ihnen das Tischbein und gönnen Ihnen lieber einen Auszug.

- + Maximale Beinfreiheit
- + Mehr Platz durch ausziehbare Erweiterung
- + Zahlreiche Designs

LUXUS BIS INS KLEINSTE DETAIL

Wie aus einem Reisemobil ein MORELO wird?
Mit edlen Ausstattungsdetails wie den glänzenden Chromakzenten, den hochwertigen Oberflächen und der exzellenten Beleuchtung.



SATELLITEN-TV-ANLAGE

Die optionale Satelliten-TV-Anlage mit vollautomatischer Ausrichtung sorgt auch unterwegs für beste Unterhaltung.

- + 24 bis 32 Zoll Ultra-Flachbildschirm
- + Satschüsselausrichtung vollautomatisch
- + Großer Empfangsbereich

Bilder und Beschreibungen können aufpreispflichtige Optionen enthalten.

EXPERTENTIPP

ÜBERALL ZU HAUSE



SATELLITENANLAGE

Mit einer Satellitenanlage von ten Haaft kaufen Sie nicht nur ein zuverlässiges Markenprodukt, Sie haben sich auch für langjährige Erfahrung, ausgezeichneten Service, intelligente Technologie und Spitzenqualität entschieden!

Viele Servicestellen in ganz Europa sorgen außerdem für Sicherheit und schnelle Hilfe.

UNSER TIPP

Oyster® ist die bedienungsfreundliche Satellitenanlage für Programmvietfalt und Komfort der Extra-Klasse.

tenHaaft®

Innovative Mobile Technology

www.ten-haaft.com



ERGONOMISCHE SITZPOLSTER

Zwei Lagen aus unterschiedlich festem Kaltschaum sorgen dafür, dass Sie hier jahrelang bequem sitzen können.

- + Mehrlagiger Aufbau
- + Ergonomischer Kaltschaum
- + Hochwertige Nahtarbeit

GERÄUMIGE OBERSCHRÄNKE

Die Oberschränke halten einige Millimeter Abstand zur Wand des Fahrzeugs. Dies sorgt für perfekte Hinterlüftung und absolut trockenen Stauraum.

- + Optimale Luftzirkulation
- + Offene Ablagen
- + Herausnehmbare Einlegeböden



SAFE

Sie möchten Ihre Wertsachen extra sichern? Der elektrische Safe (optional) mit Zahlencode-Schloss ist besonders unauffällig in den Kleiderschrank integriert und fest mit dem Aufbau verbunden.



ROLLOSYSTEM

Für Sonnenschutz und erholsame Nächte ohne Mücken sind alle Fenster mit Verdunklungsrollos ausgestattet

- + Inklusive Insektenschutz
- + Stufenlose Regulierung
- + Hohe Lichtundurchlässigkeit



STAUBSAUGER

Der hochleistungsfähige Zentralstaubsauger (optional) ist dank Ziehharmonikaschlauch äußerst flexibel und weitreichend.

- + Leicht zugängliche Wartungsklappe
- + Bis 12 m ausziehbarer Schlauch
- + Hohe Saugleistung



ELEKTROZENTRALE

Für störungsfreie Stromversorgung wie zu Hause sorgt die VDE-geprüfte Elektrozentrale. Alle Versorgungs-, Mess- und Absicherungspunkte übersichtlich an einem Ort – so wie man es aus der Haustechnik kennt.

SICHERHEITSABSCHALTUNG

Damit erhöht sich die Lebensdauer der Batterien enorm. Denn die Sicherheitsabschaltung sorgt dafür, dass sie rechtzeitig vom System getrennt wird, bevor Beschädigungen durch Tiefentladung entstehen.



CONTROL-PANEL

Das Control-Panel mit Touchscreen liefert Ihnen stets alle Daten, die Sie über Ihren MORELO wissen müssen.

- + Einfache Bedienung
- + Zentrale Steuerung
- + Edelstahl-Rahmen



BENZIN-GENERATOR

Der TEC 29 Benzin-Generator von Dometic mit 2,6 kW liefert zuverlässig 230 V Wechselstrom, wenn kein Stromnetz verfügbar ist. (optional)

- + Kompakte und leichte Bauform
- + Effizient und leise im Betrieb
- + Stabile Spannung für empfindliche Geräte

ABWASSER-ABLÄSSE

Damit Sie das Abwasser schnell und einfach loswerden, verbauen wir Rohre in Haushaltsqualität und besonders große Ausläufe mit Kugelhahn und Feuerwehr C-Rohr-Kupplung.



FRISCHWASSERSYSTEM

Für optimalen Wasserdruck verbauen wir eine besonders leistungsstarke, geräuschgedämmte Druckwasserpumpe.

- + Frostsicher im beheizten Doppelboden
- + Zentrale Verteilung
- + Großzügige Wassertanks

Bilder und Beschreibungen können aufpreispflichtige Optionen enthalten.

EXPERTENTIPP

STABILITÄT + SICHERHEIT

VB-ACTIVEAIR

Die VB-ActiveAir ist die Kombination aus einer 4-Kanal Luftfederung und einem aktiven Dämpfungssystem.

VB-FullAir 4C vs. VB-ActiveAir:

- Reduzierung der Seitenneigung: **40 %**
- Reduktion der Seitenwindempfindlichkeit: **8 %**
- Reduzierung des Bremsweges: **15 %**
- Reduzierung des Rollwiderstandes: **9,3 %**

Die VB-ActiveAir ist das einzige System mit ESC-Freigabe des Fahrzeugherstellers.



www.vbairsuspension.com





SOLARANLAGE

Lassen Sie die Sonne für sich arbeiten. Mit 130 Watt pro Modul können Sie die kostenlose Energie zur Aufladung der Fahrzeug-Batterien nutzen.



GASKASTEN

Der GFK-Kasten ist voll isoliert, wasserfest und bietet Stauraum für zwei Gasflaschen à 11 Kilogramm.

- + Automatische Umschaltfunktion
- + Volle Isolation zum Wohnraum
- + Leichte Reinigung



STROMZENTRALE

Eine leistungsstarke Energiezentrale sorgt für den Komfort an Bord. Auch empfindliche Haushaltsgeräte können problemlos betrieben werden.

- + 230 V immer und überall
- + Batterieladung mit bis zu 120A möglich
- + Netzmangelausgleich

ELEKTRO-PAKETE

Wer mit seinem MORELO viel autark unterwegs ist, sollte sich die Möglichkeiten der Energie-Pakete genauer ansehen.



LITHIUM-IONEN-BATTEREIN 160 AH

Schnelle Ladevorgänge und volle Leistung bis zur Kapazitätsgrenze bei geringem Gewicht, mehrere Batterien koppelbar. (optional)

- + Hoher Wirkungsgrad, spannungsstabil
- + 50 % Gewichtsersparnis gegenüber GEL-Batterien
- + 100 % Entnahmemenge

Bilder und Beschreibungen können aufpreispflichtige Optionen enthalten.

EXPERTENTIPP

WERDEN SIE UNABHÄNGIG

HOCHLEISTUNGS-SOLARMODULE FÜR IHREN MORELO

Mit den Black Line-Modulen von Büttner Elektronik haben Sie in jeder Situation einen verlässlichen Energielieferanten auf Ihrem Dach. Die Besonderheit dieses Hochleistungsmoduls sind seine 72 Zellen und die damit verbundene Multicell-Technologie. Im Vergleich zu herkömmlichen 36-zelligen-Modulen spielt die Black Line ihre Trümpfe bei schwierigen Witterungsbedingungen und Teilabschattung aus.



www.buettner-elektronik.de



4-KANAL-LUFTFEDERUNG

Reisen wie auf Wolken. Dafür sorgt die Luftfederung (optional). Kein anderes System bietet einen so himmlischen Fahrkomfort und gleicht unterschiedliche Beladungszustände derart souverän aus.

**WIDE AXLE (MORELO LOFT)**

Mit der optional breiteren Vorderachse wird das Fahrverhalten verbessert und die Fahrzeug-Optik wirkt markanter. Durch die weiter nach außen versetzten Räder kann die Fahrstabilität nochmals erhöht und die Seitenneigung minimiert werden, das Kurvenfahren gelingt noch einfacher.

- 200 mm breitere Vorderachse
 - Größere Spurstabilität
 - Markantere Optik des Reisemobils
- Bessere Straßenlage
 - Reduzierte Seitenneigung
 - Stabilisiert bei Seitenwind

UNTERFAHRSCHUTZ

Der Unterfahrschutz verhindert bei Auffahrunfällen, dass ein Pkw unter das Fahrzeug rutscht und mildert so eventuelle Unfallfolgen.

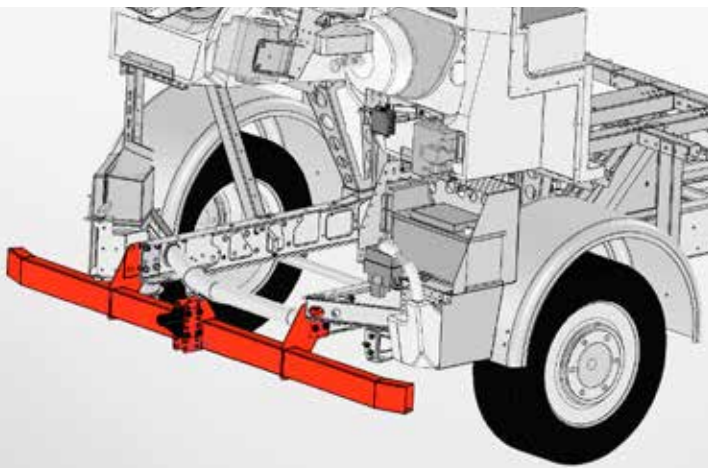
**VB-AIRSUSPENSION „ACTIVEAIR“**

Ein intelligentes Feder- und Dämpfungssystem, das sich in Echtzeit an den Zustand des Straßenbelags und die Beladung anpasst. (Option MORELO LOFT)

- + Ca. 40 % weniger Seitenneigung
- + Ca. 15 % kürzerer Bremsweg
- + Ca. 8 % weniger Seitenwindempfindlichkeit

Bilder und Beschreibungen können aufpreispflichtige Optionen enthalten.

EXPERTENTIPP**EINE SICHERE BASIS****SICHERHEIT UND KOMFORT SIND PROGRAMM**

Sie möchten entspannt fahren mit einem guten Gefühl von zusätzlicher Sicherheit?

Dann setzen Sie beim Daily neben unserer 8-Gang-Wandlerautomatik HI-MATIC auf unser serienmäßiges ESP ohne auf den Komfort unserer Vollluftfederung zu verzichten.

Oder auf die elektromagnetische Telma-Wirbelstrombremse. Die Nummer 1 für sicheres Bremsen wirkt direkt am Antriebsstrang und ermöglicht eine Verzögerung des Fahrzeuges bis hin zum Stillstand. Das sanfte und ruckfreie

Bremsen der Telma übernimmt bis zu 90 % aller Bremsvorgänge und vermeidet dadurch ein Überhitzen der Betriebsbremse. Darüber hinaus schonen die verschleißfreie Bremsen die Betriebsbremse und führt damit zu einer deutlichen Reduzierung der Betriebskosten.

Ihre IVECO Reisemobilexperten

IVECO

www.iveco.de

ABSTANDS-REGEL-TEMPOMAT

Ein Plus an Sicherheit beim Fahren bietet der Abstands-Regel-Tempomat. Er regelt über Radarsensoren und einen Tempomaten die Geschwindigkeit und kontrolliert den Mindestabstand zum vorausfahrenden Fahrzeug.



AUTOMATISIERTES GETRIEBE

Optimale Effizienz und automatische Schaltvorgänge. Diese beiden Vorteile kombiniert das überarbeitete automatisierte Schaltgetriebe.

- + Optimale Effizienz
- + Kupplungsschonender „Slow-Mode“
- + Überarbeitete Getriebesteuerung

IVECO EUROCARGO

Kräftige, sparsame Motoren, geräumige Fahrerkabine und geringes Eigengewicht zu einem guten Preis-Leistungsverhältnis.

- + Niedriges Eigengewicht
- + Gutes Preis-Leistungsverhältnis
- + Modernste Motorentechnik



MULTIFUNKTIONS-LEDERLENKRAD

Sie bedienen die Bordsteuerung direkt vom Lenkrad aus, während die Aufmerksamkeit beim Verkehr und die Hände am Steuer bleiben. Ein Plus an Sicherheit und an Komfort. Ein gutes Gefühl.



MERCEDES GETRIEBE

Das PowerShift 3 Automatikgetriebe des Atego arbeitet schnell und präzise und passt sich flexibel der jeweiligen Fahrsituation an.

- + Spürbare Dynamik
- + Präzise Gangwahl
- + Niedriger Verbrauch



LANE ASSIST

Mit dem aktiven Spurhalteassistenten bleiben Sie sicher auf der Straße. Ein unbeabsichtigtes Ausscheren des Fahrzeugs wird durch Warnsignale angezeigt.

- + Warnung vor ungewolltem Ausscheren
- + Optisches und akustisches Signal
- + Funktioniert auch bei Dunkelheit und Nebel



1 HEIZKÖRPER VOR DER FRONTSCHIEBE

Die Heizkörper vor der Frontscheibe schützen vor dem Eindringen von Kälte und einem Beschlagen der Scheibe wird effizient vorgebeugt.

- + Wirkt wie ein Wärmehorhang
- + Optimiertes Raumklima
- + Freie Sicht auf die Straße

2 BEHEIZTER DOPPELBODEN

Dank der perfekten Isolierung und der ideal platzierten Konvektoren sind Tanks und Versorgungsleitungen frostsicher positioniert.

- + Wassertanks sind vor Frost geschützt
- + Vermeidung von Schwitzwasser
- + Gleichmäßige Wärmeverteilung im Fahrzeug



3 WOHNRAUM-HEIZKÖRPER

Im gesamten Wohnraum sorgen etliche Heizkörper durch effiziente Energienutzung für das typische MORELO Wohlfühlambiente.

- + Perfekte Zirkulation
- + Handtuchrockner (Modellabhängig)
- + Schlafraum und Garage separat regelbar

4 WARMWASSER-ZENTRALHEIZUNG

Auch im tiefsten Winter ist eine entspannende Dusche in einem MORELO First Class Reisemobil kein Problem dank der leistungsstarken Warmwasser-Zentralheizung.

- + Gasbetrieb 5,8 KW Heizleistung
- + Elektrobetrieb bis 3 KW Heizleistung
- + Integrierter Boiler



1 HOCHGESETZTES FAHRERHAUS

Die hochfeste Stahlkonstruktion bildet mit dem Doppelboden einen ebenen Wohnraumboden und das Cockpit wird in den Wohnbereich komplett integriert.

- + Perfekte Übersicht durch höhere Fahrerposition
- + Fahrersitz über dem Aufprallbereich eines PKW
- + Unterfahrschutz nach neuester Norm

2 EIGENSTÄNDIGES ARMATURENBRETT

Das eigenständige Armaturenbrett ist optimal an die Innenbreite des Reisemobiles und die Bedürfnisse von Fahrer und Beifahrer angepasst.

- + Perfekte Fahrer-Sitzposition
- + 20 cm breiterer Durchgang nach vorne
- + Wohnliches Ambiente



3 GROSSZÜGIGER WOHNRAUM

Die außen glatten Wohnraumfenster mit innenliegenden Rollos und die speziell eingebauten Heizkörper sorgen für eine einmalige Wohnraumweite.

- + Messbar geräumiger als bei Wettbewerbern
- + Bad auch komfortabel zu zweit nutzbar
- + Optimal zugänglich!

4 VOLUMINÖSE STAUÄUME

Alle MORELO Reisemobile überzeugen durch ihr außergewöhnliches Stauraumangebot im Doppelboden und durch große Roller- oder PKW-Garagen.

- + Kellerstauraumhöhe von 366 bis 480 mm
- + Stauräume und Heckgarage beheizbar
- + PKW-Garagen für Smart bis Mini Cooper



1 VARIABLE WOHNÄÄUME

MORELO First Class Reisemobile überzeugen durch ihre großzügigen Wohnlandschaften, sowie durch ergonomisch geformte, komfortable Polster.

- + Lounge-Sitzgruppe oder Barversion
- + Polsterung in Mikrofaser oder Leder
- + Geprüfte 3-Punkt Gurtanlage für 4 / 5 Plätze

2 KÜCHEN FÜR CHEFKÖCHE

Besonders hochwertige, strapazierfähige Materialien, Praxistauglichkeit und durchdachte Detaillösungen zeichnen jede MORELO Küche aus.

- + Extra tiefe Küchenschränke und Schubladenauszüge
- + Küchenarbeitsplatte mit Doppelspüle
- + Hochwertige Einbaugeräte



3 WELLNESS UNTERWEGS

Großzügig bemessene, luxuriöse Badezimmer, üppige Wasservorräte und Festtanktoilette vereinigen sich zu Badekomfort wie zu Hause.

- + Großvolumige Wassertanks
- + Festtanktoilette oder Kassettentoilette
- + Dusche in Haushaltsqualität

4 SCHLAFEN WIE GOTT IN FRANKREICH

Gemütliche Betten, hervorragende Unterfederung mit Belüftung und perfekt abgestimmte Mehr-Zonen-Komfort-Matratzen – Schlafen wie daheim.

- + 5-Zonen-Komfort-Kaltschaummatratzen
- + Punktelastische Komfort-Unterfederung
- + TV im Schlafzimmer (optional)



» Wir haben uns für einen
MORELO LOFT 78 FX entschieden. «



» PERFEKTE WOHLFÜHLOASE «

Der 6. Juni 2016 wird für uns unvergessen bleiben. Mit der Abholung unseres MORELO durften wir uns einen großen Traum erfüllen. Das unbeschreibliche Gefühl bei der Übergabe, die erste Fahrt, verbunden mit der ersten Übernachtung, waren einmalig.

Vom ersten Kontakt an auf der CMT Stuttgart fühlten wir uns richtig wohl bei MORELO. Der Leitsatz „Willkommen daheim“ wird spürbar gelebt – von der Geschäftsleitung bis hin zur gesamten Belegschaft. Als ehemaliger Inhaber eines Servicebetriebes schätze ich Kundennähe, Zuverlässigkeit und ein hohes Maß an Qualität. All diese Eigenschaften finde ich bei MORELO.

Mit dem LOFT 78 FX haben wir uns für einen „kurzen“ MORELO entschieden, um auch schön gelegene, kleine Plätze problemlos anfahren zu können. Durch die Luftfederung ist das Fahrverhalten optimal und im Cockpit hat man eine hervorragende Übersicht. Der Stauraum ist mehr als großzügig und der Wohnraum mit Raumbad einfach fabelhaft. Zu jeder Jahreszeit ist unser MORELO für uns die perfekte Wohlfühloase.

Nach unserem Berufsleben genießen wir nun die Freiheit, Neues zu entdecken. Unser MORELO bietet uns völlige Unabhängigkeit und ermöglicht es uns, immer Daheim zu sein.

E. B. L. Baumgartner

Elsbeth & Werner Baumgartner aus Limpach, Schweiz



Fahrzeug-Modell: **MORELO LOFT 78 FX**
 Chassis: **IVECO Daily 60 C 15**
 Kaufdatum: **21. Januar 2016**
 Reisedistanz: **mehr als 53.000 Km**
 Lieblingsziele: **Kroatien, das Meer und ruhige Natur**
 Ausstattung: **nahezu Komplettausstattung**
 Immer mit dabei: **E-Bikes, Roller und Lust auf Urlaub**



atdr, euregiocontent @ shutterstock



VON ENTHUSIASTEN FÜR LIEBHABER

Modernste Produktionstechnik und traditionelle Handwerkskunst und alles erstklassig:

Das ist der Stoff, aus dem ein Reisemobil der Spitzenklasse entsteht. Ein MORELO wird daraus, wenn Reisemobil-Enthusiasten wie wir und Liebhaber von exklusiven Mobilien wie Sie ihren Luxustraum auf Rädern mit Leidenschaft, Hingabe und Begeisterung verwirklichen. Made in Germany und First Class.



VB-AIRSUSPENSION

Der Spezialist für Luftfederung macht unsere Reisemobile noch komfortabler und sicherer dank verbesserter Straßenlage und optimierter Stabilität. Zahlreiche Zusatzfunktionen machen aus Qualität Premium-Qualität.

www.vbairsuspension.de



IVECO

Wir bauen auf ein stabiles Fundament: Mit dem IVECO Fahrgestell bekommen Sie absolute Markenqualität. Robust, stabil und langlebig – da sind wir und unsere Partner so sicher, dass Sie eine zweijährige Mobilitätsgarantie bekommen.

www.iveco.de



TEN HAAFT

Hervorragende Satellitenanlagen für Programmvierfalt und bedienungsfreundlichen Komfort der Extra-Klasse liefert ten Haaft. Ausgezeichneter Service, intelligente Technologie und Spitzenqualität auf allen Kanälen für Ihre Unterhaltung.

www.ten-haaft.de

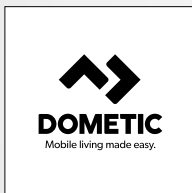

DOMETIC

Ein starker Partner für viele Fragen. Dometic liefert die Lösungen. Vom Kühlschrank über die Klimaanlage im Wohnraum bis hin zur Dachluke stattet das Unternehmen unsere Reisemobile mit Qualitätsprodukten aus.

www.dometic.com



FAHRZEUGBAU MEIER

Fahrzeugbau Meier ist unsere Instanz in Sachen Sicherheit. Zum Beispiel mit der Kombination aus dem intelligenten Feder- und Dämpfungssystem ActiveAir sowie der neu entwickelten, 200 mm breiteren Vorderachse für den IVECO Daily.

www.fahrzeugbau-meier.de



ALDE

Wenn es um das Thema Heizung geht, können wir Alde wärmstens empfehlen: Intelligente Heizlösungen, die bestes Klima schaffen – leise und unsichtbar. Das überzeugt nicht nur uns, sondern auch unsere Kunden.

www.alde-deutschland.de

WOHNRAUM

Die serienmäßige Lounge ist mit ergonomischen Sitzpolstern, Ausziehtisch sowie Glasvitrine mit LED-Beleuchtung ausgestattet. Viele weitere Grundrisse bieten eine große Auswahl zur Individualisierung.

Wir sind uns sicher: Sie finden Ihren perfekten MORELO Grundriss.

**Wohnraum „Lounge“**

Auf den bequemen, ergonomisch geformten Polstern sitzt man so gut wie sie aussehen. Die großzügigen Fenster lassen viel Licht in den Wohnraum.

**Wohnraum „Bar“**

(optional, LOFT PREMIUM, LOFT F/B)

Platz für eine große Runde bietet die Wohnraumvariante „Bar“ und erhöht die Zahl der Gurtsitzplätze von vier auf fünf.

**Wohnraum „Novel“** (optional, LOFT PREMIUM)

Die extra große Lounge-Sitzgruppe wurde zum Raum hin geöffnet und die Küche direkt daran angeschlossen. So entsteht eine elegante Linie durch das gesamte Fahrzeug.

BADEZIMMER

Unterschiedliche Kundenwünsche erfordern unterschiedliche Badezimmer-Varianten. MORELO bietet deshalb je nach Fahrzeug verschiedene Bäder, von kompakt bis großzügig und wahlweise sogar mit separatem Toilettenraum.

**Premium-Bad**

Das Premium-Bad überzeugt mit großem Bewegungsraum und zahlreichen Staumöglichkeiten. Die zweiteilige Schiebetür zum Schlafzimmer ist verspiegelt.

**Luxus-Bad** (optional)

Der separate Toilettenraum bietet ein Plus an Privatsphäre und ermöglicht eine flexible Mehrfachnutzung des Bades.



SCHLAFZIMMER

Für die Schlafzimmer-Ausstattung stehen vier Betten-Varianten zur Verfügung. Kaltschaummatratzen mit punktelastischer Unterfederung bieten optimale Körperstützfunktion und sorgen dank integrierter Luftkanäle für ein optimales Schlafklima.

**Queens-Bett (M)**

Das Queens-Bett ist von beiden Seiten zugänglich und lässt dadurch Raum für zwei zusätzliche Kleiderschränke.

Komfortable Größe: **160 x 200 cm**

**Längs-Bett (L)**

Das Längs-Bett bietet Ihnen maximalen Platz und ist als Doppelbett oder mit zwei getrennten Betten verfügbar.

Premium Größe: **zwei mal 106 x 200 cm**

**Französisches Bett (F)** (Modellabhängig)

Ideal für alle, die die Nähe zum Partner auch nachts suchen und sich über einen Zusatz-Kleiderschrank freuen.

Französisches Maß: **158 x 195 cm**

**Heckquerbett (H)**

Das Heckquerbett nutzt die ganze Fahrzeugbreite und das Schlafzimmer benötigt somit weniger Länge.

Effiziente Größe: **150 x 210 cm**

KÜCHENARBEITSPLATTEN

Die Morelosan-Küchenarbeitsplatte mit nahtlos eingeformtem Spül- und Restebecken ist funktional und dank der fugen- und kantenlosen Form sehr leicht zu reinigen. Als Sonderausstattung sind hochwertige Mineralwerkstoffplatten erhältlich.



Morelosan Salt



Morelosan Zimt



Mineralwerkstoff Creme



Mineralwerkstoff Muskat



Mineralwerkstoff Pepper

OBERFLÄCHEN INTERIEUR

Hell oder dunkel? Beziehungsweise »Life« oder »Trend«? Sie haben die Wahl zwischen zwei Möbelholzfarben. Kombinieren Sie die edlen Highgloss-Möbelklappen mit warmem Palisander oder – jetzt ganz neu – mit moderner Aralie.



Möbelholzfarbe Trend



Möbelholzfarbe Life



Wandbespannung Kunstleder



Wandbelag Standard

WOHNRAUMBODEN UND BODENBELÄGE VELOURS ODER SISAL

Die Oberflächen der Bodenbeläge sind leicht zu reinigen und dabei ausgesprochen strapazierfähig und langlebig. Die optionalen Teppichvarianten in Sisal- und Velours-Qualität geben dem Wohnraum eine angenehme Atmosphäre.



Wohnraumboden Cappuccino (Serie Trend)



Wohnraumboden Chocolate (Serie Life)



Teppich Velours Graubraun



Teppich Velours Schoko



Teppich Velours Beige



Teppich Sisal Sierra

POLSTER: MICROFASER

Ergonomisch geformte Polster mit Diolenwattierung bieten hervorragenden Sitzkomfort. Die teflonbeschichtete Microfaseroberfläche ist schmutzabweisend und äußerst strapazierfähig. Reißverschlüsse ermöglichen den Wechsel der Bezüge zur intensiven Reinigung.



Denver 101 Sahne



Denver 105 Creme beige



Denver 169 Coffee



Denver 146 Caramell

POLSTER: LEDER-STOFF-KOMBINATION

Die Kombination von Leder und Stoff verbindet zwei kontrastierende Materialtypen zu einer modernen Oberflächenoptik. Die Sitz- und Rückenflächen sind mit Stoff bezogen, die Polstereinfassungen bestehen aus Leder. Der Effekt kann durch eine entsprechende Farbauswahl betont werden.

POLSTER: LEDER

Bei der optionalen Lederausstattung verwendet MORELO weiches und zugleich kräftiges Rindsleder mit eleganter Oberflächenstruktur. Die Oberfläche ist schmutzabweisend und kann bei Bedarf leicht mit einem feuchten Tuch gereinigt werden.



Malibu 3819 Sahne



Nairobi 2262 Caffé



Delhi 1434 Stone



Monaco 3688 Savanne



Dallas Creme beige 3753



BiColor Nairobi 2262 Caffé /**Dallas** 3753 Creme beige

TISCH IM WOHNRAUM

Der Wohnraumtisch ist in drei verschiedenen Dekoren erhältlich.
Lackierte Echtholzrahmen und strapazierfähige, sowie kratzunempfindliche
Schichtstoffoberflächen bieten höchste Qualität.



Tischplatte Sand



Tischplatte Lava



Tischplatte Stone



Tischplatte Quarz, Kante Trend (oder Life)



Tischplatte Granit, Kante Life (oder Trend)

AUSGEWÄHLTE VORHANGSTOFFE

Ihr MORELO wird so individuell, wie Sie es möchten.
Deshalb können Sie bei uns natürlich aus mehreren
Stoffdessins Ihren Favoriten wählen.



Individualität wird in einem MORELO großgeschrieben.



Dessin 200

Dessin 230

Dessin 330

Dessin 340

Dessin 700



WILLKOMMEN DAHEIM

Unser First Class Gute-Laune-Programm. Wie jedes Jahr zu Himmelfahrt lädt MORELO ins oberfränkische Schlüsselfeld ein, um dort mit Ihnen in familiärer Atmosphäre vier schöne Tage zu verbringen, bei denen sich alles ums Reisemobil dreht. Natürlich gehört auch das Feiern zu solch einem Familientreffen dazu. Zu den MORELO OPEN sind ganz ausdrücklich Reisemobilfahrer aller Marken herzlich eingeladen. WILLKOMMEN DAHEIM bei MORELO ♥

 **MORELO OPEN 2019:** Donnerstag 30.05. bis Sonntag 02.06.



**MORELO
OPEN 2018**

WILLKOMMEN DAHEIM

MORELO



ECHTE CHAMPIONS VERTRAUEN AUF MORELO



MARCO WITTMANN

DTM-Sieger 2014 und 2016

Die DTM ist die höchste europäische Tourenwagen Rennserie und zweifelsohne eine der anspruchsvollsten der Welt. Bereits zweimal, 2014 und 2016, hat der junge Fürther die Siegetrophäe in Empfang genommen. Auf der Rennstrecke vertraut er einem BMW M4, abseits davon seinem MORELO PALACE 93 MS.

MORELO Fahrer seit 2011



STEVEN FÜRSCHE

Mehrfachiger Klassensieger der VLN Langstrecken Meisterschaften

In der „grünen Hölle“ kennt er sich aus: Bei den VLN Langstrecken Meisterschaften Nürburgring konnte Steven Fürsch mehrere Klassensiege nach Hause fahren. Auch bei 24-Stunden-Rennen u. a. in Dubai erreichte der Waizenbacher Top-Platzierungen. Neben der Rennstrecke fühlt er sich in seinem MORELO PALACE 88 LB wie zu Hause.

MORELO Fahrer seit 2013



MAXIMILIAN GÖTZ

Drei Titelgewinne auf BMW und Mercedes

Viele Wege führen nach oben. Mit dem Sieg bei den 24 h von Spa und Titeln in der Formel BMW, der Blancpain Sprint-Serie sowie den ADAC GT Masters stand der sympathische junge Uffenheimer in verschiedenen Rennserien bereits drei Mal ganz oben auf dem Siegerpodest. Privat entspannt er in einem luxuriösen MORELO LOFT PREMIUM 84.

MORELO Fahrer seit 2014



ELKE PHILIPP

Deutsche Meisterin 2013 – 2018 / Weltmeisterschaft 2014: Bronze im Freestyle
Europameisterschaft 2017: Silber und Bronze im Einzel
Paralympics Rio de Janeiro 2016: Silber mit der Mannschaft

Die Diagnose war ein Schock: schwere Gehirnhaut- und Kleinhirnentzündung. Doch mit der darauffolgenden körperlichen Beeinträchtigung erwachte auch ein echtes Kämpferherz. Heute ist Elke Philipp eine der erfolgreichsten Reiterinnen mit Behinderung überhaupt und stolze Besitzerin eines MORELO PALACE 90 G.

MORELO Fahrerin seit 2011





MORELO
FIRST CLASS REISEMOBILE

MORELO Reisemobile GmbH · Helmut-Reimann-Straße 2 · D-96132 Schlüsselfeld · Fon: +49 (0) 95 52 - 9296 00 · www.morelo-reisemobile.de

Technische Änderungen und Irrtümer vorbehalten. Bitte beachten Sie, dass die Abbildungen dieses Kataloges zum Teil Alternativdesigns oder Sonderausstattungen zeigen, für die Mehrkosten entstehen. Farbabweichungen sind drucktechnisch möglich. Nachdruck, auch auszugsweise, nur mit schriftlicher Genehmigung der MORELO Reisemobile GmbH.

made with  by BRANDORT